

前言

感谢您购买本田发动机。我们将竭诚为您提供新发动机的最佳结果以便安全操控。本手册包括如何操控信息；在操控发动机前请仔细阅读。如果仍出现问题或对发动机有任何疑问，请咨询授权的 Honda 维修经销商。

本手册中的所有信息是基于印刷时可得到的最新产品信息。本田技研工业株式会社保留随时更改的权力，恕无义务另行通知。未经事先书面许可，不得翻印本手册的任何部分。

本手册应视为发动机永久的一部分，如另售应与发动机随附在一起。

关于发动机起动、关闭、操作、调节或任何特殊保养指示的其他附加信息，请查看发动机起动设备提供的指示。

我们建议您阅读保修政策，以便完全理解其覆盖范围和用户责任。

安全讯息

您和其他人的安全是非常重要的。我们已在此手册中和发动机上提供重要安全讯息。请仔细阅读这些讯息。

安全讯息提醒您一些可能伤害您或其他人的潜在危险。各安全讯息前面有一个安全警示符号  和危险、警告或警示三个词中的一个。

这些信号词表示：

 **危险**

若不遵守这些指示，将会导致死亡或严重受伤。

 **警告**

若不遵守这些指示，可能导致死亡或严重伤害。

 **警示**

若不遵守这些指示，可能导致受伤。

各讯息将告知您什么是危险、将发生什么以及您可以做些什么来避免或减轻伤害。

危险防范信息

您将看到其他重要讯息，前面带有注意一词。

该词表示：

 **注意事项**

若不遵守这些指示，可能损坏发动机或其他财产。

这些讯息的目的是提供帮助以免对发动机、其他财产或环境造成伤害。

HONDA

使用说明书

GXH50

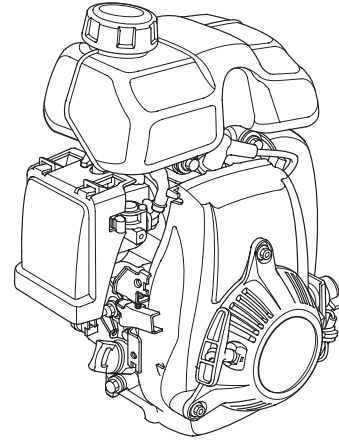

• 插图可能因型号而异。

目录

前言	1	火花塞	9
安全讯息	1	火花避雷器	10
安全信息	2	有用的提示和建议	10
安全标签位置	2	存储发动机	10
部件和控制位置	3	运送	12
特性	3	注意意外问题	12
操作前检查	3	技术信息	13
操作	4	序列号位置	13
安全操作注意事项	4	高海拔操作时的化油器	
起动发动机	4	改装	13
设置发动机转速	5	规格	14
停止发动机	5	调整规格	14
发动机维修	6	快速参考信息	14
保养的重要性	6	线路图	14
保养安全	6		
安全注意事项	6		
保养时间表	6		
重新加注燃油	7		
发动机机油	7		
推荐机油	7		
机油油位检查	8		
机油更换	8		
空气滤清器	9		
检查	9		
清洁	9		

安全信息

- 理解所有控制的操作并学习在紧急情况下如何快速停止发动机。操作设备前确保操作员接收足够的指示。
- 不要让儿童操作发动机。让儿童和宠物远离操作区域。
- 发动机废气包括有毒的一氧化碳。不要在通风不良时运行发动机，也不要室内运行发动机。
- 发动机和废气在运行时变得很烫。操作时，使发动机远离建筑物和其他设备至少 1 米远。远离易燃材料，并且在发动机运行时不要在发动机上放置任何物品。
- 此发动机设计用于通用机械。不要试图用于其他目的，如起动汽车或摩托车。

安全标签位置

此标签提醒您可引起严重伤害的潜在危险。请仔细阅读。
如果标签脱落或无法阅读，请联系 **Honda** 维修经销商进行更换。

警告标签
(标签应位于燃油箱、风扇罩或由制造商松松地贴在发动机上。)

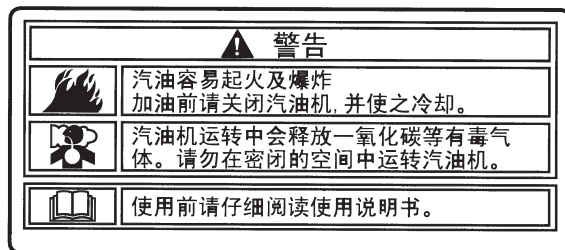
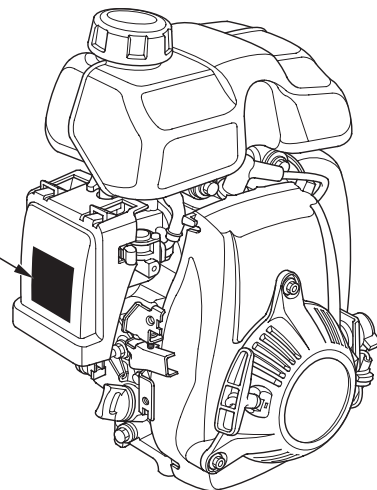

部件和控制位置

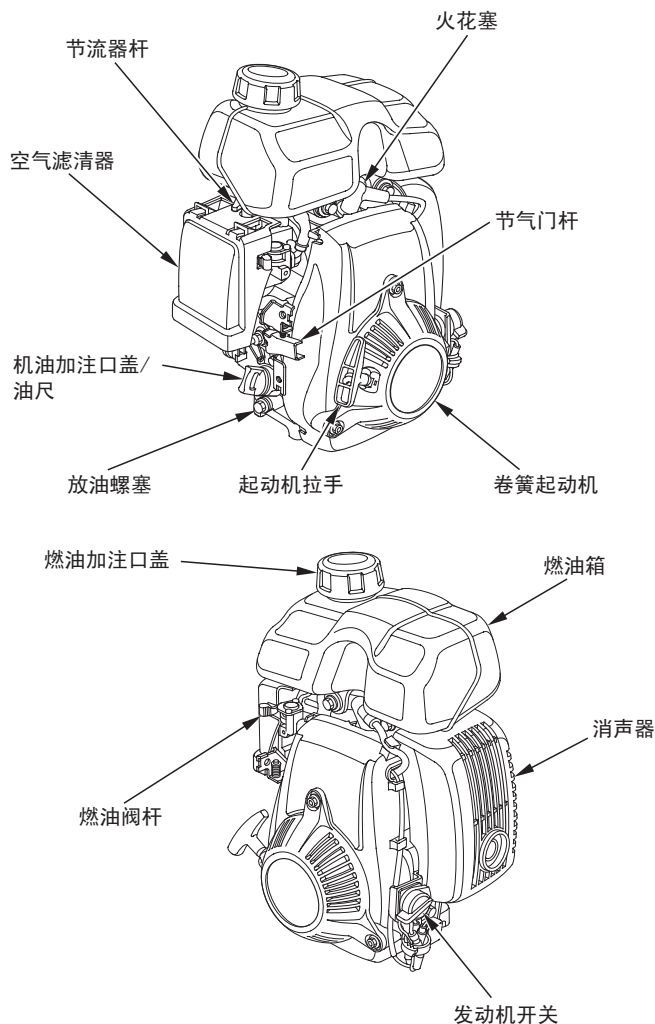

特性

机油报警系统（适用类型）

系统 1（适用类型）

机油报警系统设计用来避免因曲轴箱内油量不足引起的发动机损坏。在曲轴箱内的油位下降至安全范围下之前，机油报警系统将自动停止发动机（发动机开关将保持在 ON 位置）。

如果发动机停止并且不再重新起动，在对其他区域进行故障排除前检查发动机机油油位（参见第 8 页）。

系统 2（适用类型）

机油报警系统设计用来避免因曲轴箱内油量不足引起的发动机损坏。在曲轴箱内的油位下降至安全范围下之前，机油报警系统将阻止发动机起动。

如果发动机不起动，在对其他区域进行故障排除前检查发动机机油油位（参见第 8 页）。

操作前检查

发动机是否已准备妥当？

出于安全考虑，务必遵守环境条例，并尽可能延长设备的使用寿命，操作发动机前花一些时间检查工作条件是很重要的。务必注意发现的问题，或在操作发动机前请维修经销商进行修理。

警告

发动机保养不当或操作前无法修正问题，可能导致严重受伤或死亡的故障。

各个操作前务必执行操作前检查，并修正所有问题。

开始操作前检查前，确保发动机水平且发动机开关置于 OFF 位置。

起动发动机前务必检查以下项目：

检查发动机的一般条件

1. 查看发动机周围和下方是否有机油或汽油渗漏。
2. 清除所有多余的污物或碎片，特别在消声器和卷簧起动机周围。
3. 查看是否有损坏的迹象。
4. 检查所有护罩和盖子是否就位，所有螺母、螺栓和螺钉是否拧紧。

检查发动机

1. 检查油位（参见第 7 页）。油箱满时起动有助于消除或减少因重新加注燃油引起的中断。
2. 检查发动机机油油位（参见第 8 页）。机油油位低时运行发动机可能会导致发动机损坏。

在机油油位下降至安全范围下之前，机油报警系统（适用类型）将自动停止发动机。但是，为避免意外关闭带来的不便，起动前务必检查发动机机油油位。

3. 检查空气滤清器滤芯（参见第 9 页）。空气滤清器滤芯脏污将限制至化油器的气流，降低发动机性能。
4. 检查此发动机起动的设备。

关于所有注意事项和发动机起动前应遵循的程序，请查看此发动机起动设备提供的指示。

操作

安全操作注意事项

第一次操作发动机前，请查看第 2 页的安全信息部分和第 3 页的操作前检查。

出于安全考虑，不要在封闭区域如车库内操作发动机。发动机废气包括有毒的一氧化碳气体，在封闭区域内会快速聚集导致疾病或死亡。

警告

废气包括有毒的一氧化碳气体，在封闭区域可积聚至危险水平。

吸入一氧化碳会引起神志不清或死亡。

不要在可能有人封闭或部分封闭区域运行发动机。

关于发动机起动、关闭或操作应遵循的所有安全注意事项，请查看此发动机起动设备提供的指示。

起动发动机

1. 将燃油阀杆移至 ON 位置。

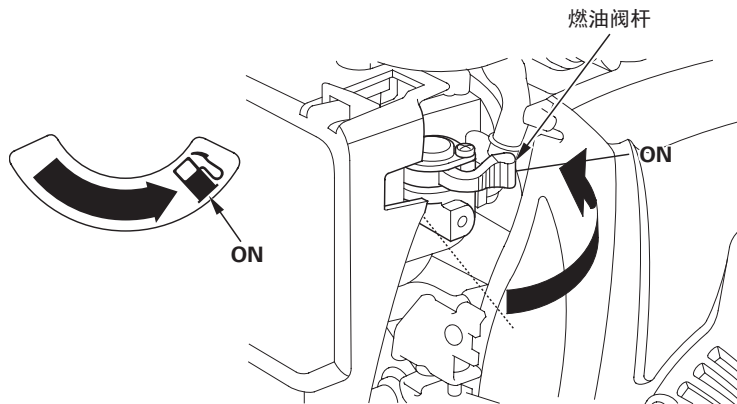

2. 若要起动冷态发动机，将节流器杆移至关闭位置。

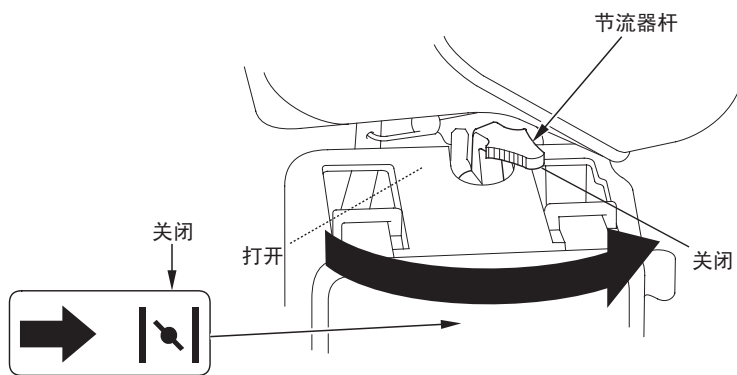

若要重新起动热态发动机，将节流器杆保留在打开位置。

3. 将发动机开关转至 ON 位置。

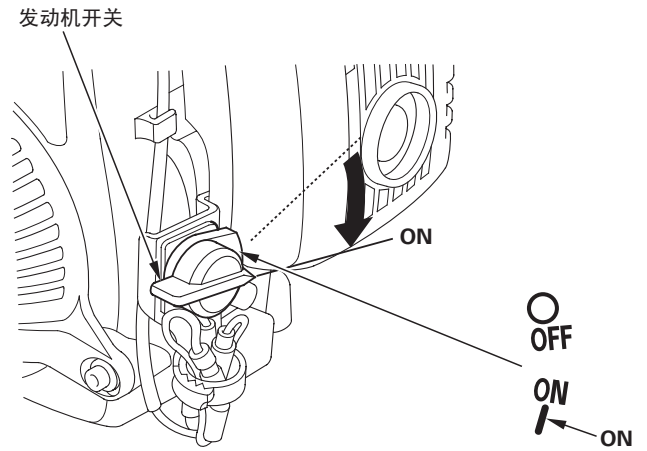

4. 轻轻拉起动机拉手直至感觉到有阻力，然后按下图所示箭头方向快速拉动。将起动机拉手轻轻放回原位。

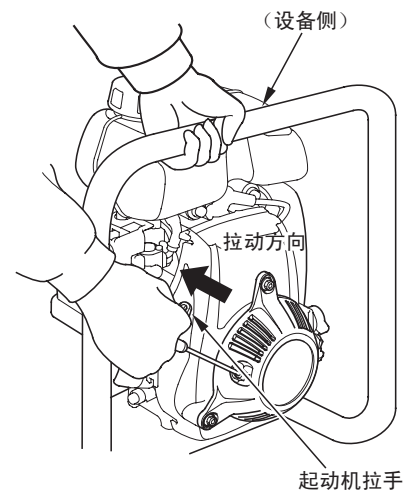

注意事项

不要让起动机拉手朝发动机方向快速弹回。将拉手轻轻放回原位以免损坏起动机。

5. 如果在节流器杆移至关闭位置时起动发动机，随着发动机预热将节流器杆慢慢移至打开位置。

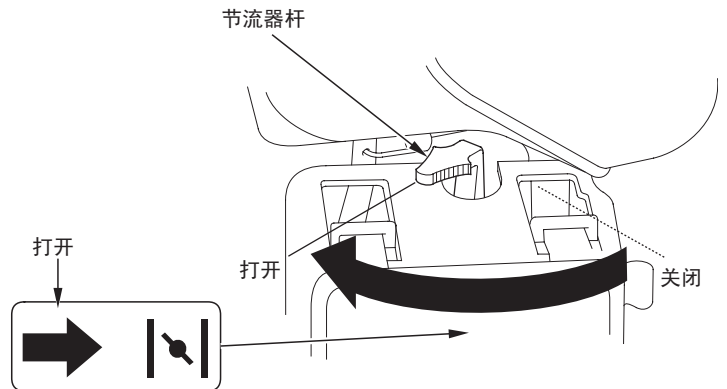

设置发动机转速

将节气门杆置于所需发动机转速位置。

关于发动机转速建议，参见此发动机起动设备提供的指示。

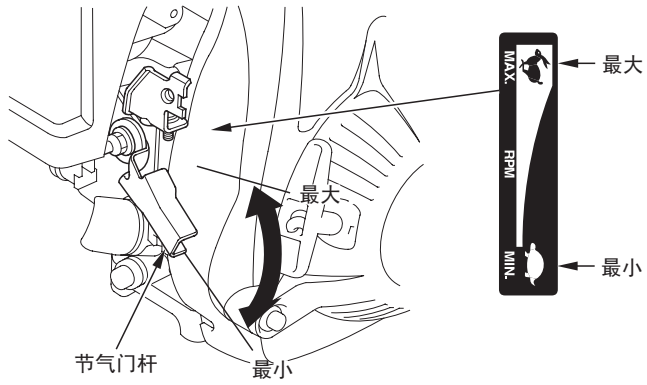

停止发动机

在紧急情况下若要停止发动机，只需将发动机开关转至 OFF 位置。通常情况下，使用以下程序。

1. 将节气门杆移至最小位置。

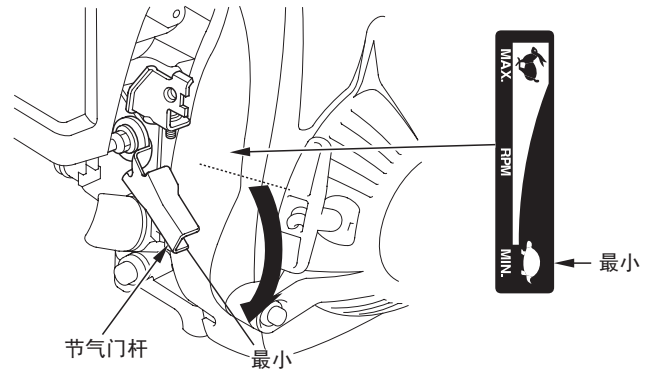

2. 将发动机开关转至 OFF 位置。

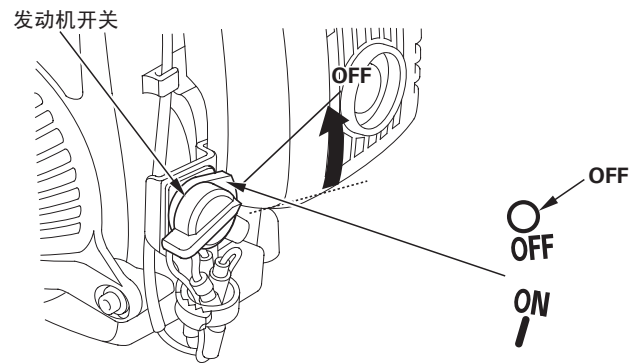

3. 将燃油阀杆转至 OFF 位置。

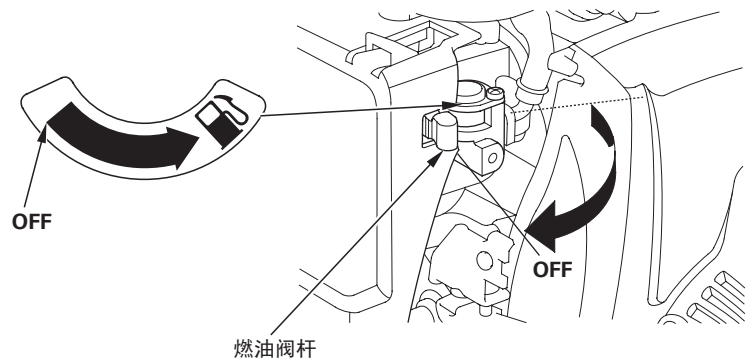

发动机维修

保养的重要性

良好的保养对安全、经济和连续工作来说是必要的。也有助于减少污染。

警告

保养不当或操作前无法修正问题，可能导致严重受伤或死亡的故障。

务必遵循本用户手册中的检查和保养建议与时间表。

为了帮助您正确保养发动机，以下各页包括保养时间表、定期检查程序和使用随车工具进行简单保养程序。其他较复杂或需要专用工具的维修任务最好由专业人员进行，通常由本田技师或其他专业技工执行。

保养时间表适用于正常工作条件。如果在恶劣条件下（如高负载或高温条件下或在异常潮湿或多尘条件下使用）操作发动机，关于个性需求和使用适用的建议请咨询您的维修经销商。

只使用本田原厂零件或同等品。使用非同等品品质的替换零件可能导致发动机损坏。

保养安全

以下列出一些最重要的安全注意事项。然而，我们不可能对进行保养时产生的每个可能危险提出警告。只有您自己能决定是否应该执行给定的任务。

警告

未正确遵循保养说明和注意事项能导致自身严重受伤或死亡。

务必遵循本用户手册中的程序和注意事项。

安全注意事项

- 开始任何保养或维修前，确保发动机已关闭。为避免意外起动，拔下火花塞帽。这样可消除几种潜在的危险：
 - 发动机排气造成的一氧化碳中毒。
在室外操作，远离打开的窗户或门。
 - 高温零件引起的燃烧。
触摸前让发动机和废气系统冷却。
 - 移动零件造成的伤害。
不要运行发动机直至被指示如此操作。
- 开始前阅读指示，并确保已准备好工具和所需技能。
- 当在汽油附近工作时要小心，尽量降低火灾或爆炸的可能性。仅使用非易燃性溶剂而不是汽油来清洗零件。保证烟头、火花和火苗远离所有燃油相关零件。

记住授权的 **Honda** 维修经销商最了解您的发动机且拥有保养和修理的齐全装备。若要确保最佳品质和可靠性，只使用新的本田原厂零件或同等品进行修理和更换。

保养时间表

项目	常规保养周期 (1) 在每个显示的月度或工作小时间隔内执行， 以先达到的为准。	每次	第 1 个	每 3 个	每 6 个	每年	每 2 年	参考页	
		使用时	月	月	月	或每	或每		
			10 小时	25 小时	50 小时	100 小时	300 小时		
发动机机油	检查液位	○						8	
	更换		○		○ (3)				
空气滤清器	检查	○						9	
	清洁			○ (2)					
火花塞	检查-调节					○		9	
	更换						○		
火花避雷器 (适用类型)	清洁					○		10	
燃油箱和 滤清器	清洁					○ (4)		*	
怠速	检查-调节					○ (4)		*	
气门间隙	检查-调节						○ (4)	*	
燃烧室	清洁	每 300 小时后 (4)							*
燃油管	检查	每 2 年 (如有必要进行更换) (4)							*

* 参见用户手册。

- (1) 市售时，通过操作日志时间来确定正常保养时间间隔。
- (2) 在多尘区域使用需要更加频繁地进行保养。
- (3) 高负载或环境温度较高时使用，每 25 小时更换一次发动机机油。
- (4) 应由维修经销商进行这些项目的维修，除非您配有合适的工具并精通机械。关于维修程序，参见本田维修手册。

未遵循该保养时间表将导致保修失效。

重新加注燃油

推荐燃油

无铅汽油	研究法辛烷值 91 或更高
	便携式辛烷值 86 或更高

该发动机经认证可使用便携式辛烷值 **86** 或更高（研究法辛烷值 **91** 或更高）的无铅汽油。

在发动机停止时在通风良好的区域重新加注燃油。如果发动机已运行，先让其冷却。不要在建筑物内向发动机重新加注燃油，汽油烟雾可能会接触到火焰或火星。

可使用包含不超过 **10%** 乙醇 (E10) 或 **5%** 甲醇的无铅汽油。此外，甲醇必须包含助溶剂和防腐剂。使用甲醇或乙醇含量高于上述所示的燃油可能导致启动和 / 或性能问题。也可能损坏燃油系统的金属、橡胶和塑料零件。因使用甲醇或乙醇百分比高于上述所示燃油而导致的发动机损坏或性能问题不属于保修范围内。

如果不经常使用或断断续续使用设备，关于燃油老化的额外信息请参考“存储发动机”章节（参见第 10 页）的“燃油”部分。

不要使用不新鲜或被污染的汽油或机油 / 汽油混合物。避免污物或水进入燃油箱内。

警告

汽油易燃易爆，重新加注燃油时可能导致烧伤或严重受伤。

- 停止发动机并远离热源、火花和火苗。
- 仅在室外重新加注燃油。
- 立即擦掉溢出的油液。

注意事项

燃油会损坏油漆和某些塑料。向燃油箱加注燃油时，小心不要溢油。因溢油导致的损坏不在保修范围内。

启动发动机前，移离油源和加油场所至少 **1** 米远。

1. 发动机停止并且处于水平表面时，拆下燃油加注口盖并检查油位。如果油位低，向油箱重新加注燃油。

2. 添加燃油至燃油箱油位标记底部。不要加注太满。启动发动机前擦掉溢出的油液。

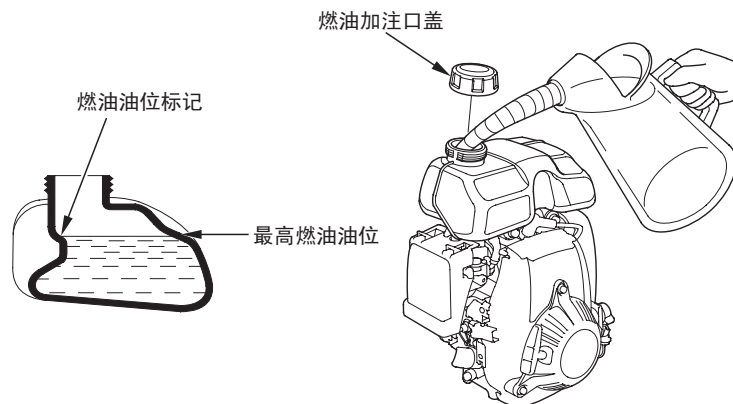

3. 小心重新加注燃油以免溢油。不要将油箱完全加满。可能有必要根据操作条件降低燃油油位。重新加注燃油后，牢牢拧紧燃油加注口盖。

使汽油远离相应的指示灯、烧烤、电器、电动工具等。

溢油不仅会带来火灾危险，还会造成环境损害。立即擦掉溢出的油液。

发动机机油

机油是影响性能和使用寿命的主要因素。使用四冲程汽车清洁剂。

推荐机油

使用符合或超出 **API** 维修等级 **SJ** 或更高等级（或同等品）的四冲程电机机油。务必检查储油器上的 **API** 维修标签以确保标签上包括字母 **SJ** 或更高标号（或同等品）。

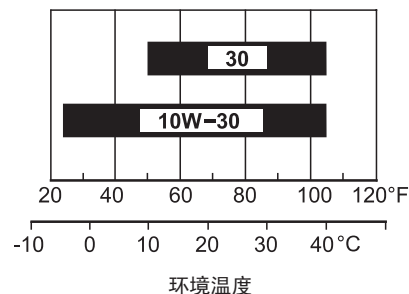

一般建议使用 **SAE 10W-30**。当所在区域的平均温度在显示范围内时，也可使用图中显示的其他粘度。

机油油位检查

在发动机停止且处于水平位置时检查发动机机油油位。

1. 拆下机油加注口盖 / 油尺并擦拭干净。
2. 如图所示将机油加注口盖 / 油尺插入机油加注口颈部，而不是将其旋入，然后将其拆下检查油位。
3. 如果油位接近或低于油尺上的下限标记，用推荐的机油（参见第 7 页）加注至上限标记（机油加注孔底部边缘）。不要加注太满。
4. 重新安装机油加注口盖 / 油尺。

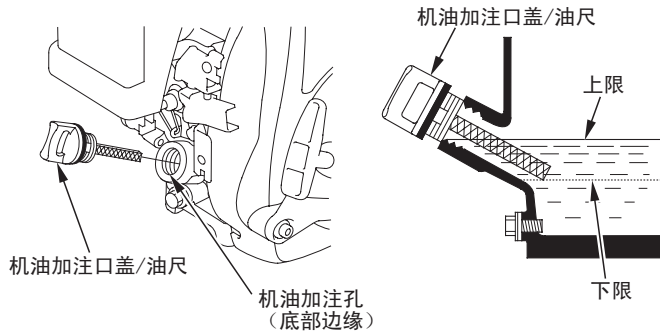

注意事项

机油油位低时运行发动机可能会导致发动机损坏。这类损坏不在保修范围内。

在机油油位下降至安全范围下之前，机油报警系统（适用类型）将自动停止发动机。但是，为避免意外关闭带来的不便，起动前务必检查发动机机油油位。

机油更换

发动机暖机时排空用过的机油。快速完全排空加热的机油。

1. 将一个适合的容器放在发动机下收集用过的机油，然后拆下机油加注口盖 / 油尺、放油螺塞和垫圈。
2. 完全排空用过的机油，然后重新安装放油螺塞和新垫圈，并牢牢拧紧放油螺塞。

以不污染环境的方式废弃用过的电机机油。我们建议您将用过的机油存储在密封容器中带到当地资源回收中心或服务点进行废物回收利用。不要将其扔到垃圾站、倒在地上或倒入下水道。

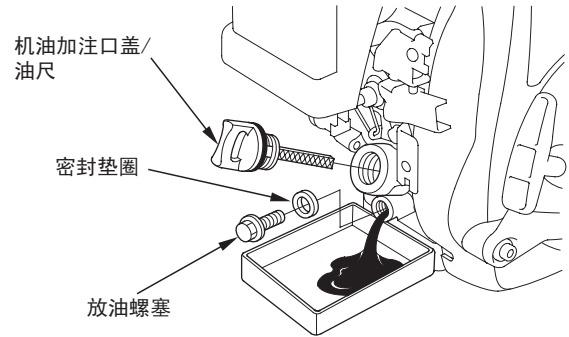

3. 发动机处于水平位置时，用推荐的机油（参见第 7 页）加注至上限标记（机油加注孔底部边缘）。

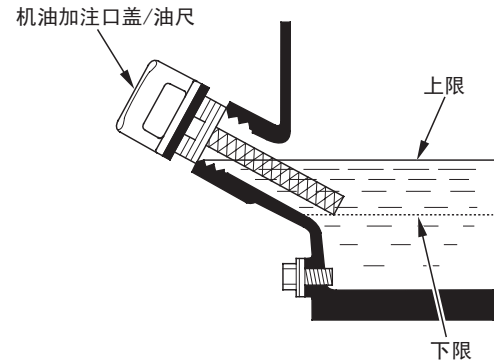

注意事项

机油油位低时运行发动机可能会导致发动机损坏。这类损坏不在保修范围内。

在机油油位下降至安全范围下之前，机油报警系统（适用类型）将自动停止发动机。但是，为避免意外关闭带来的不便，加注至上限，并定期检查机油油位。

4. 牢固重新安装机油加注口盖 / 油尺。

空气滤清器

空气滤清器脏污将限制至化油器的气流，降低发动机性能。如果在非常脏的区域操作发动机，要比保养计划表中指定的更频繁地清洁空气滤清器。

注意事项

操作不带空气滤清器或带损坏的空气滤清器的发动机会将污物带入发动机，引起发动机快速磨损。这类损坏不在保修范围内。

检查

拆下空气滤清器盖并检查滤清器滤芯。清洁或更换脏污的滤清器滤芯。务必更换损坏的滤清器滤芯。

清洁

1. 在热肥皂水中清洁、漂洗，并充分风干滤清器滤芯。或在不可燃溶剂中清洁并让其风干。
2. 将滤清器滤芯浸在干净的发动机机油中，然后挤出所有多余的机油。启动时如果滤芯中留有过多机油，发动机将会冒烟。
3. 用湿布擦去空气滤清器体和盖上的污物。小心不要让污物进入化油器。

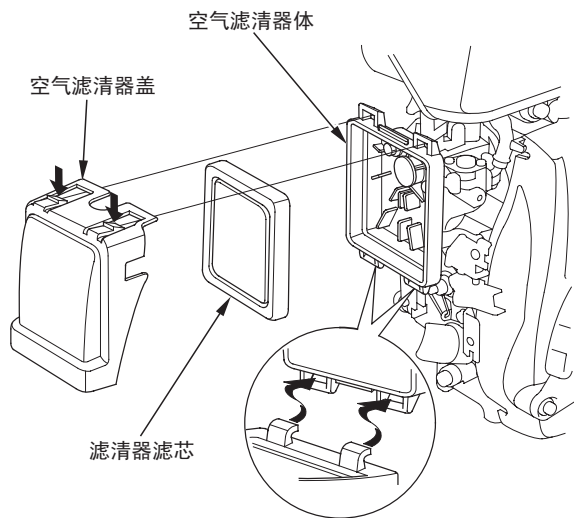

火花塞

推荐火花塞： CR5HSB (NGK)
U16FSR-UB (DENSO)

推荐的火花塞带有发动机正常工作温度的正确热量程。

注意事项

不正确的火花塞会导致发动机损坏。

为了获取较好性能，火花塞必须间隙正确且没有积碳。

1. 断开火花塞帽，并从火花塞周围区域清除所有污物。
2. 用 16 mm 火花塞扳手拆下火花塞。

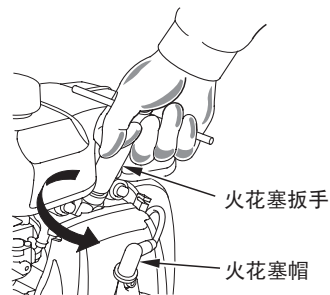

3. 检查火花塞。如果火花塞损坏或很脏，密封垫圈情况很糟或电极磨损，则予以更换。

4. 用线型测隙规测量火花塞电极间隙。如有必要，小心地弯曲侧电极，修正间隙。间隙应为：0.6-0.7 mm

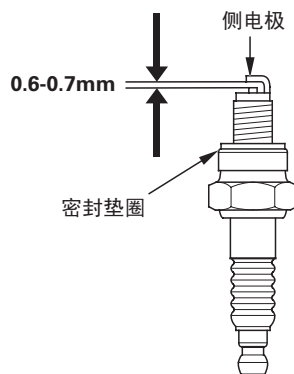

5. 用手小心地安装火花塞以免螺纹错扣。

6. 火花塞安装到位后，用 16 mm 火花塞扳手拧紧以压紧密封垫圈。

7. 安装新的火花塞时，在火花塞安装到位后拧紧 1/2 圈以压紧垫圈。

8. 重新安装原来的火花塞时，在火花塞安装到位后拧紧 1/8-1/4 圈以压紧垫圈。

注意事项

松动的火花塞会过热并损坏发动机。火花塞拧得过紧会损坏气缸盖的螺纹。

9. 将火花塞帽安装至火花塞。

火花避雷器（选购设备）

发动机出厂时未配备火花避雷器。在某些区域，使用不带火花避雷器的发动机是违法的。检查当地法规。可从授权的 Honda 维修经销商处购买火花避雷器。

火花避雷器必须每 100 小时保养一次以保证其功能如常。

如果发动机已运行，消声器将会很烫。保养火花避雷器前先让其冷却。

火花避雷器拆卸

1. 从消声器护罩上拆下三个 5 mm 螺栓，并拆下消声器护罩。
2. 从火花避雷器上拆下专用螺钉，并从消声器上拆下火花避雷器。

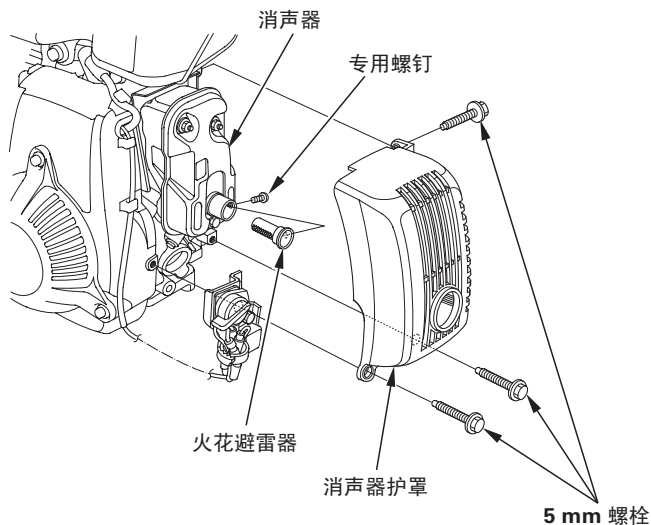

火花避雷器清洁和检查

1. 用刷子清除火花避雷器滤网上的积碳。小心不要损坏滤网。如果滤网破损或有洞，则更换火花避雷器。



2. 按照与拆解相反的顺序安装火花避雷器和消声器护罩。

有用的提示和建议

存储发动机

存储准备工作

正确的存储准备工作对于妥善保存发动机来说是必要的。以下步骤有助于保护发动机功能与外观免于生锈和腐蚀，再次使用时更易启动发动机。

清洁

如果发动机已运行，清洁前先让其冷却至少半小时。清洁所有外表面，修补所有损坏油漆，并在其他可能锈蚀区域涂抹薄薄一层机油。

注意事项

用橡胶软管或压力清洗设备可将水强行压入空气滤清器或消声器开口。空气滤清器中的水会浸湿空气滤清器，并且水会通过空气滤清器或消声器进入气缸从而造成损坏。

燃油

注意事项

视设备操作区域而定，燃油配方可能劣化并快速氧化。最快可在 30 天内发生燃油劣化和氧化，可能导致化油器和/或燃油系统损坏。关于当地存储建议，请咨询维修经销商。

存储的汽油将会氧化和劣化。劣化的汽油将导致启动困难，并留有积胶堵塞燃油系统。存储时如果发动机中的汽油劣化，可能需要保养或更换化油器和其他燃油系统零件。

燃油箱和化油器中留有汽油而不引起功能故障的时间长短将随汽油混合、存储温度和燃油箱是部分还是完全加满等因素而变化。部分加满油箱中的空气会促使燃油劣化。存储温度过高会加速燃油劣化。向燃油箱加注燃油时如果汽油不新鲜，可能在燃油箱内有燃油 30 天内或更短时间内发生燃油劣化问题。

因忽视存储准备工作而导致的燃油系统损坏或发动机性能问题不在保修范围内。

警告

汽油易燃易爆，管理与使用燃油时可能导致烧伤或严重受伤。

- 停止发动机并远离热源、火花和火苗。
- 仅在室外管理与使用燃油。
- 立即擦掉溢出的油液。

1. 在化油器下放置一个专用汽油容器，并使用漏斗以免溢油。
2. 排空燃油箱和化油器。
配有放油软管和放油螺塞的化油器：松开化油器放油螺塞，然后将燃油阀移至 ON 位置。

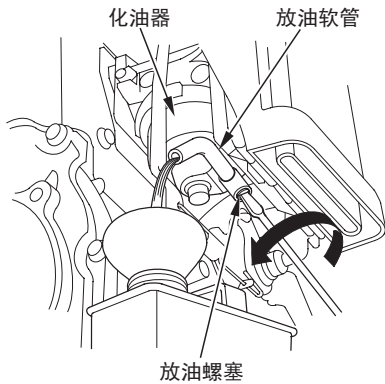

配有放油螺栓的化油器：
拆下化油器放油螺栓，然后将燃油阀移至 ON 位置。



3. 所有燃油已排入容器后，重新安装放油螺栓（仅配有放油螺栓型的化油器）。牢牢拧紧放油螺栓或放油螺塞。

发动机机油

更换发动机机油（参见第 8 页）。

发动机气缸

1. 拆下火花塞（参见第 9 页）。
2. 将一茶匙 5-10 cm³ (5-10 cc) 干净的发动机机油倒入气缸内。
3. 拉动起动机拉手数次将机油分配到气缸中。
4. 重新安装火花塞。
5. 慢慢拉动起动机拉手直至感觉到有阻力，并将飞轮上的肋片与风扇罩上的切口对齐。这样将会关闭气门以便湿气不会进入发动机气缸内。将起动机拉手轻轻放回原位。

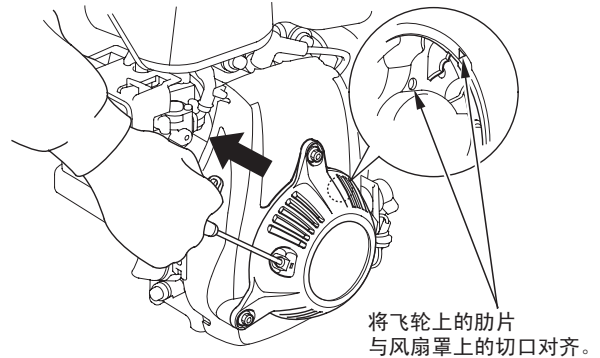

存储注意事项

如果存储燃油箱和化油器内带有汽油的发动机，降低汽油蒸气点火的风险是很重要的。选择一个通风良好的存储区域，并远离带火的电器，如火炉、热水器或干衣机。同时远离产生火花的电机或电动工具操作区域。

由于湿度会促进生锈和腐蚀，如果可能，避免存储区域湿度过高。

存储时保持发动机水平。倾斜会导致燃油或机油渗漏。

发动机和废气系统冷却时，罩住发动机以免有灰尘。高温发动机和废气系统会点燃或熔化某些材质。不要将塑料布作为防尘罩使用。无孔罩会使发动机周围的湿气无法散去，加速生锈和腐蚀。

存储处拆卸

如本手册中 *操作前检查* 章节所述检查发动机（参见第 3 页）。

如果存储准备工作期间已排空燃油，用新鲜的汽油加注油箱。如果保存一箱用于重新加注的汽油，务必只保存新鲜汽油。随着时间的推移汽油会氧化和劣化，造成起动困难。

存储准备工作期间如果气缸涂有机油涂层，起动时发动机将会暂时冒烟。这是正常的。

运送

如果发动机已运行，将发动机起动设备装载在运送车辆前先让其冷却至少 15 分钟。高温发动机和废气系统会灼伤您并点燃某些材质。

运送时保持发动机水平以降低燃油渗漏的可能性。将燃油阀转至 OFF 位置（参见第 5 页）。

注意意外问题

发动机无法起动	可能原因	修正
1. 检查控制位置。	燃油阀 OFF。	将杆移至 ON 位置。
	节流器打开。	除非发动机暖机，否则将节流器杆移至关闭位置。
	发动机开关 OFF。	将发动机开关转至 ON 位置。
2. 检查发动机机油油位。	发动机机油油位低（机油报警停止发动机）。	用推荐的机油加注至合适油位（第 8 页）。
3. 检查燃油。	燃油耗尽。	重新加注燃油（第 7 页）。
	油质差；发动机存储时未妥善处理或排空汽油，或重新加注的油质不良。	排空燃油箱和化油器（第 11 页）。重新加注新鲜的汽油（第 7 页）。
4. 拆下并检查火花塞。	火花塞故障、脏污或间隙不当。	调节间隙或更换火花塞（第 9 页）。
	火花塞被燃油弄湿（发动机溢油）。	风干并重新安装火花塞。在节气门杆在最大位置时起动发动机。
5. 将发动机送至授权 Honda 维修经销商或参考维修手册。	燃油滤清器堵塞、化油器故障、点火故障、气门卡滞等。	如有必要，修理或更换故障零件。

发动机缺乏动力	可能原因	修正
1. 检查空气滤清器。	滤清器滤芯堵塞。	清洁或更换滤清器滤芯（第 9 页）。
2. 检查燃油。	油质差；发动机存储时未妥善处理或排空汽油，或重新加注的油质不良。	排空燃油箱和化油器（第 11 页）。重新加注新鲜的汽油（第 7 页）。
3. 将发动机送至授权 Honda 维修经销商或参考维修手册。	燃油滤清器堵塞、化油器故障、点火故障、气门卡滞等。	如有必要，修理或更换故障零件。

技术信息

序列号位置

在以下空白处记录发动机序列号、类型和购买日期。订购零件和进行技术或保修询问时，需要提供此信息。

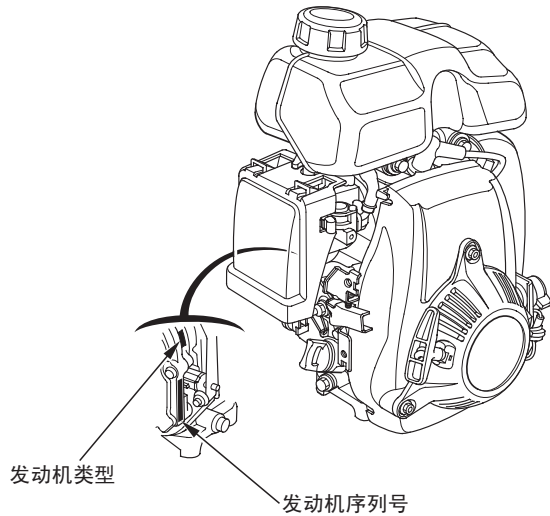

发动机序列号: _____

发动机类型: _____

购买日期: ____ / ____ / ____

高海拔操作时的化油器改装

高海拔时，化油器的标准空气燃油混合气将会很浓。性能将下降，且燃油消耗增加。较浓的混合气还会堵塞火花塞并造成起动困难。长时间在与发动机鉴定时海拔不同处操作，可能会增加排放。

通过专门改装化油器可改善高海拔操作性能。如果经常在 1,500 米以上的高度操作发动机，则请维修经销商进行化油器改装。在高海拔使用配有高海拔用改装化油器的此类发动机，符合使用寿命内的各项排放标准。

即使使用改装化油器，随着高度的上升发动机的马力也会每 300 米降低约 3.5%。如果未对化油器进行改装，高度对马力的影响将会更大。

注意事项

化油器已进行高海拔操作改装时，空气燃油混合气将比低海拔使用时更稀。高度低于 1,500 米时使用改装化油器操作可能会造成发动机过热并导致发动机严重损坏。为了能低海拔使用，请维修经销商将化油器恢复为出厂规格。

保养

请遵守第 6 页的保养时间表。记住该时间表是建立在假设机器用于指定用途的基础上。高负载或高温条件下或在异常潮湿或多尘条件下使用需要进行更频繁地保养。

规格

(PTO 轴类型 S)

长 × 宽 × 高	225 × 274 × 353 mm
干质量 [重量]	5.5 kg
发动机类型	四冲程、顶置气门、单气缸
排量 [孔径 × 冲程]	49.4 cm ³ [41.8 × 36.0 mm]
净功率 (根据 SAE J1349*)	7,000 转 / 分时 1.6 kW (2.2 PS)
最大净力矩 (根据 SAE J1349*)	4,500 转 / 分时 2.7 N·m (0.28 kgf·m)
燃油箱容量	0.77 L
发动机机油容量	0.25 L
冷却系统	强制送风
点火装置	晶体管点火
PTO 轴旋转	逆时针

* 本手册中显示的发动机额定功率为在量产发动机型号上测试得出的净输出功率与 7,000 转 / 分 (净功率) 和 4,500 转 / 分 (最大净力矩) 时根据 SAE J1349 测得的功率。量产发动机可能与该值略有不同。

最终机器上安装发动机的实际输出功率将根据许多因素变化, 包括发动机应用的操作速度、环境条件、保养和其他变量。

调整规格

项目	规格	保养
火花塞帽	0.6-0.7 mm	参见第 9 页
怠速	2,500 ± 200 转 / 分	约见授权 Honda 经销商
气门间隙 (冷态)	进气: 0.08 ± 0.02 mm 排气: 0.11 ± 0.02 mm	
其他规格	无需进行其他调整。	

快速参考信息

燃油	无铅汽油 (参见第 7 页)
	研究法辛烷值 91 或更高
	便携式辛烷值 86 或更高
发动机机油	通常使用 SAE 10W-30、API SJ 或更高标号。 参见第 7 页。
火花塞	CR5HSB (NGK) U16FSR-UB (DENSO)
保养	每次使用前:
	<ul style="list-style-type: none"> 检查发动机机油油位。参见第 8 页。 检查空气滤清器。参见第 9 页。
	最初 10 个小时: 更换发动机机油。参见第 8 页。
	然后: 参见第 6 页的保养时间表。

线路图

不带机油报警

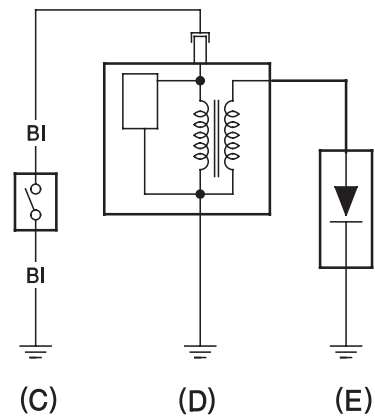

带机油报警

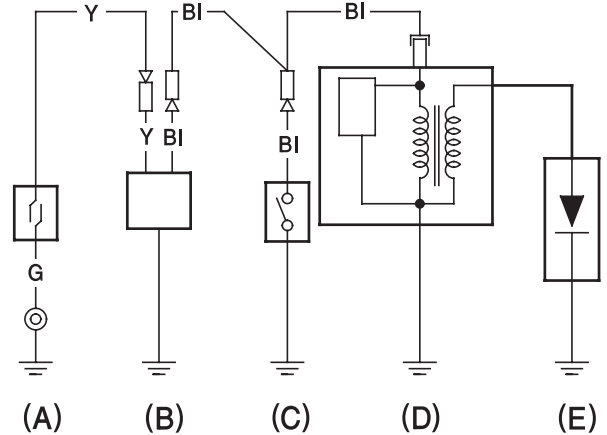

BI	黑色	Br	棕色
Y	黄色	O	橙色
Bu	蓝色	Lb	浅蓝色
G	绿色	Lg	浅绿色
R	红色	P	粉红色
W	白色	Gr	灰色

- (A) 油位开关
- (B) 机油报警装置
- (C) 发动机开关
- (D) 点火线圈
- (E) 火花塞

HONDA

The Power of Dreams